

Anleitung Einspeisungs- und Flexverbinder 10 A

für Artikel PGD300/PGD302

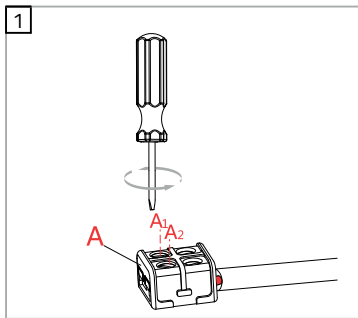

1. Lösen Sie die Schrauben (A1, A2) auf der Seite, welche für den LED-Strip vorgesehen ist (A), mit einem passenden Schraubendreher.

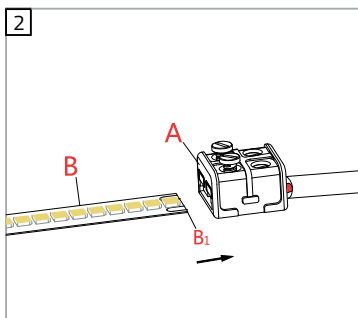

2. Nehmen Sie den LED-Strip (B) und führen Sie diesen mit dem Ende (B1) bis zum Anschlag in den Einspeisungs- oder Flexverbinder auf der dafür vorgesehenen Seite (A).

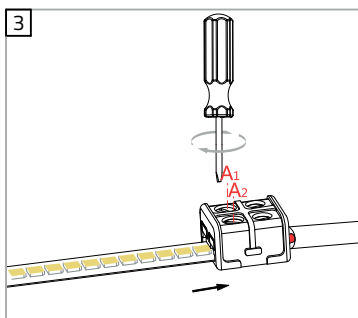

3. Ziehen Sie die Schrauben (A1, A2) wieder mit einem passenden Schraubendreher fest.

Vergewissern Sie sich vorher, dass die Kontakte des LED-Strips parallel unter den Schraubkontakten des Einspeisungs- oder Flexverbinder liegen.

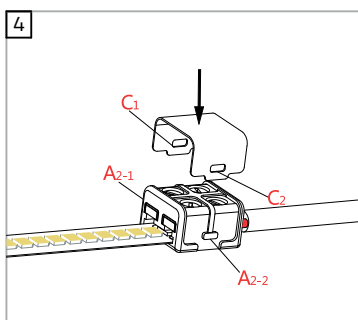

4. Anschließend kann der Einspeisungs- oder Flexverbinder mit dem beiliegenden Deckel versehen werden. Drücken Sie dazu den Deckel, wie in Bild 4 zu sehen, von oben auf den Einspeisungsverbinder, bis die zwei Nasen (A2-1, A2-2) in die dafür vorgesehenen Aussparungen (C1, C2) einrasten.

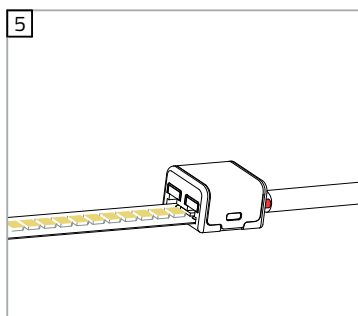

5. Fertig und bereit zur Funktionsprüfung.